



# ECUATORIANA DE AMPOLLETAS Y FRASCOS

DEPARTAMENTO TÉCNICO Y DISEÑO

## FICHA TÉCNICA

PRODUCTO:  
FRASCO ÁMBAR X 8 ml

PRODUCTO:  
FRASCO BLANCO X 8 ml

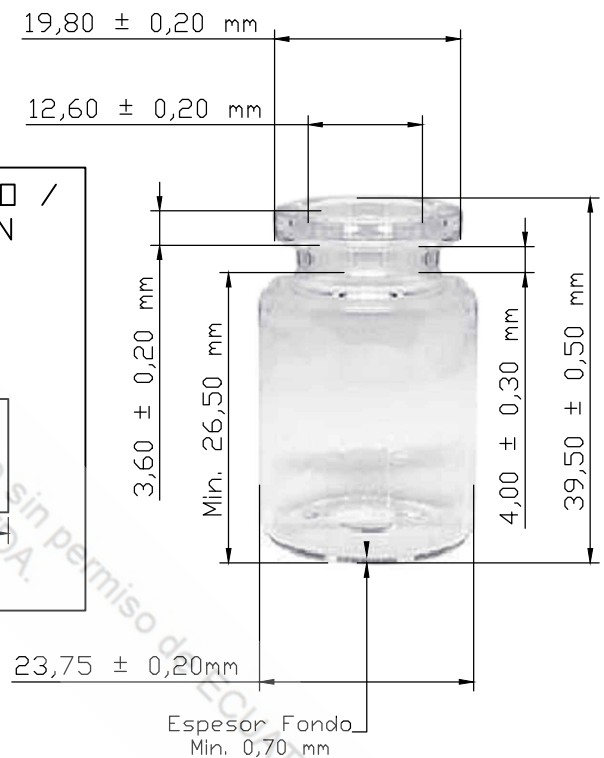
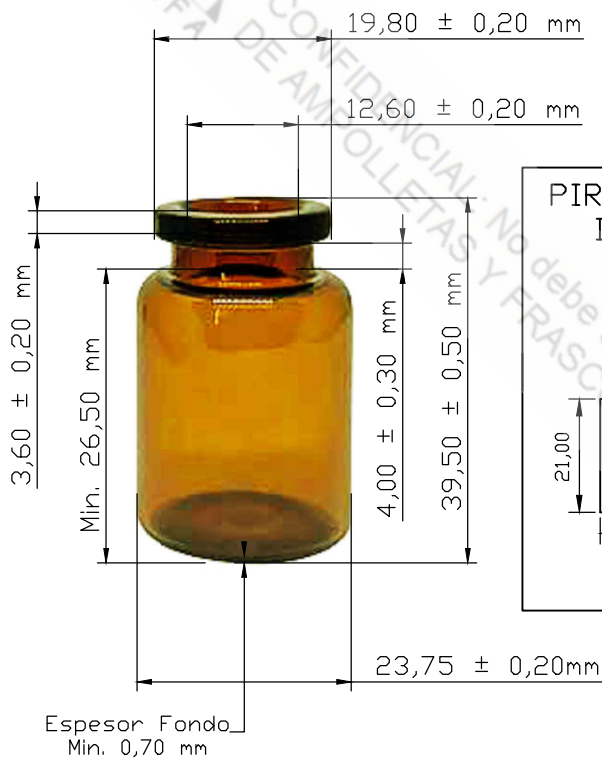

### CARACTERÍSTICAS PRINCIPALES:

- Elaboración con vidrio neutro tipo 1.
- El diseño del pirograbado es acorde a las especificaciones marcadas por el cliente.
- Las dimensiones principales del VIAL/FRASCO puede variar de acuerdo a las especificaciones del cliente.

NOTA: El vial/frasco es una aproximación real del producto terminado, en la ficha se puede observar únicamente las medidas principales.

EDAFACIA LTDA. Se reserva los derechos de autor generados en este documento con el fin de evitar su total o parcial reproducción del antes mencionado.

REALIZADO POR: ING. CRISTHIAN CHONTA

FECHA: 26/02/2019